



Projet promovût di 'Il Friuli' e 'ARLeF'

TANT PAR RIDI



Savêso parcè che Pierut al lasse sul comodin une tace di aghe plene e une tace di aghe vueide? Parcè che cuant che si svee al podarès vè sêt ma ancje no!

LIS AVENTURIS DI VIGJI

VIGJI E LA AGHE

Vigji, come cuasi ducj i gjats, nol ame la aghe, anzit no i plâs gran! Di fat, cuant che al plûf, al cor in cjase tant che une saete pûr di no bagnâsi, e si gjave vie cu la lenghe dutis lis gotis sparniçadis sul so biel pêl. Une di cjalde di Mai, Vigji si jere cjatât devant di une pissine par fruts, e al cjalave cun tante pôre chê vastitât di aghe trasparente,



che a lui i pareve un ocean. Si svinave cun curiositât fin ad ôr de vascje, intant che Daria si rilassave tra lis bufulis; al tirave cualchi çatade te aghe, e po dopo al scjampave vie di buride. Al varès tant volût però jentrâ dentri de pissine a zuiâ cun Daria! Viodi la sô paroncine cussì contente al jere dal sigûr un segnâl che zuiâ li dentri al veve di jessi pardabon alc di divertent. Cussì, cun coraç al veve petât un balç fin dentri de pissine. E li, dut strafont, al nadave e al gjoldeve tant che un pes!

(Al va indenant...)

CJANTIS, FILASTROCJIS, POESIIS

FILASTROCJE DI GRIGNEL DI TAMPIESTE

Al è rivât Grignel di Tampieste
Che sul plui biel ti ferme la fieste
Potence triste e manifeste
Ploie di glace in blance vieste

Al è un cuarp di glace e un cûr che al cjante
La int e fâs e lui al sfante
Pleant cun fuarce ogni plante
Al creve une pàs che e pâr distante

Cjale là cjale là (eh...?)
Cjale là cjale là (ah...!)

Cjale là cjale là (eh...?)
Cjale là cjale là (ah...!)

Cuntun lamp al vierç il cil
Al ingrume i nûi fasint un zîr
Al è dut un turbîn e un suspîr
Che al macole la tiere, a ogni respîr.

Là
Là vie
Là daûr
Là!!!

Cjale là cjale là (eh...?)
Cjale là cjale là (ah...!)

(Di Mauro Tubetti, in art Dj Tubet, Filastrocje tirade fûr dal librut "Mari Aghe" di Franca Mainardis, cun adatement teatrâl di Daniela Zorzini)

Sêso bogns di fevelâ par furlan?

Inviât un vuestri video indulà che nus mandais un pinsîr, une cjançon, une barzalet, une conte par furlan o un vuestri dissen li che si viodi un moment in particolâr di une pontade di Maman! e us manda in onde.

Mandait al numar 333/7202814 o ae direzion di pueste eletroniche maman@tvstar.com

Ocjo, il telefonut al va tignût in orizontâl e no in verticâl!

Pagjinis curadis di Daria Miani
Consulente linguistiche de ARLeF

LU SAVEVISO CHE...?

Tal 1963 un fantacin de Tanzanie, une vore golôs di gjelâts, al à scuvier che e je la aghe cjalde chê che e glace prime.

LA DETULE DAL DÌ
LA AGHE E
RUVINE I PUINTS
E IL VIN
IL CJÂF.



L'ESPERIMENT



Mi racomandi, prime di scomençâ, domandait a un grant di judâus! Ce che al covente:

- Un taponut di plastiche
- Aghe
- Un fros di chei par bevi bibitis
- Un deodorant spray

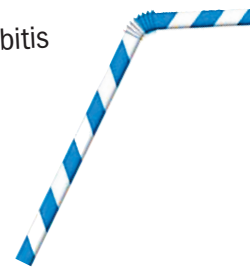

Jemplant il taponut cu la aghe. Metêt il fros in verticâl dentri dal tapon plen di aghe. Sborfait par vot seconts un pôc di deodorant dentri dal fros. Us vignarà fûr un piçul cubut di glace.

IDEIS PE LETURE



D. Czapiz e D. Alessio, "MusicUTe", golaine "A ognu frUT il so librUT 2", Corvino Edizioni, 2017.

99 PERAULIS

41



"99 Peraulis. Fevelâ cul mont. Parlare col mondo. Talking to the world", di Silvana Schiavi Fachin, Futura Edizioni, 2014, realizât in colaborazion cun ARLeF

Cjate lis diferencis

Chestis dôs foto a son diferents tra di lôr par 6 piçui particolârs. Cuâi?



Sudoku

Il Sudoku al è tant che une scachiere, dividude in 4 cuadrâts, cun 16 caselis, 4 riis orizontâls e 4 verticâls. Il fin al è chel di jemplâ ogni rie, ogni colone e ogni cuadrât cui 4 simbui, cence mai ripetisi.

☾	☼	☀	
	☾		
☼		☼	
☀		☾	
☼	☼	☾	
	☾		☼
	☼	☀	
☾		☼	

Cuatri colôrs

Doprant dome celest (C), zâl (Z), colôr di rose (R) e vert (V), piture dutis lis areis blancjis dal scheme. Ma atenzion: no tu puedis mai doprâ il stes colôr in areis confinantis!

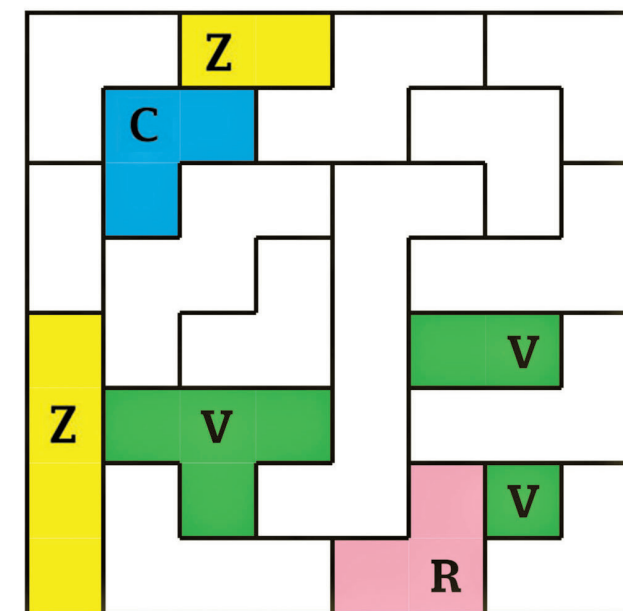

Fruts, al è tornât Maman! cuntune gnove stagjon e cun tantis sorpresis! Us din apontament **su telefriuli**

ARLeF
telefriuli

Maman!

Gnove stagjon
Ogni vinars aes 17.40
miercus aes 17.40
e domenie aes 7.00

www.artef.it